

苏州贝雷克

- 技术要求:
1. 未注折弯半径为R0.2;
 2. 未注折弯角度为 $90 \pm 0.5^\circ$;
 3. 产品表面无明显毛刺, 划伤及压痕;
 4. 未注公差见附表;
 5. 压铆牢固, 无松动现象;
 6. 打磨平整, 无明显焊接缺陷。

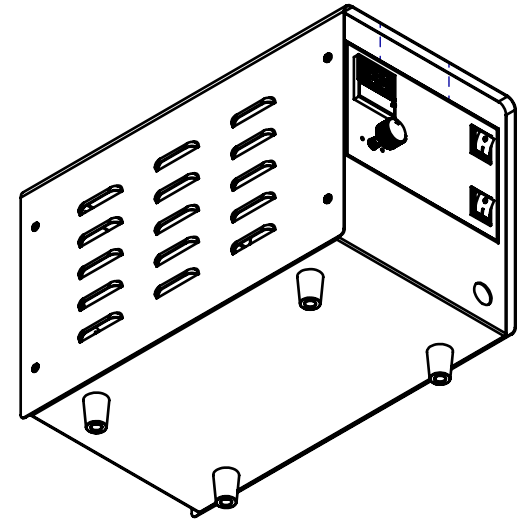
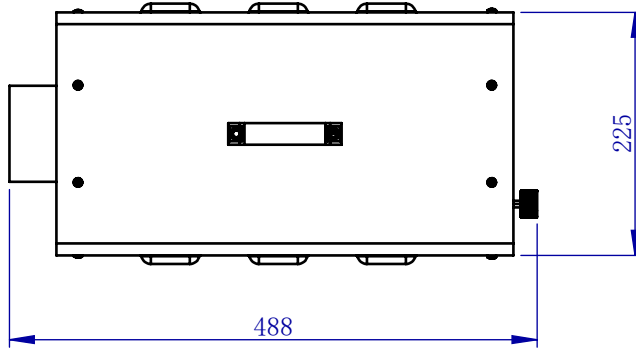
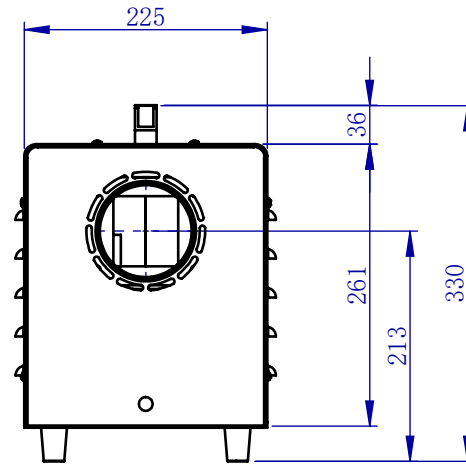
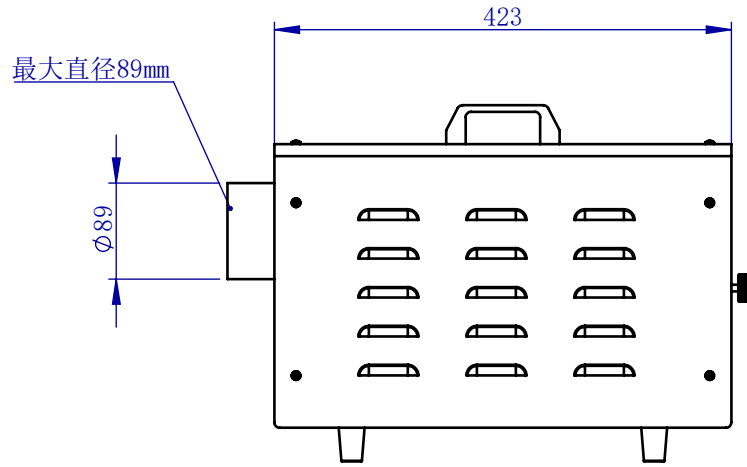

- 工艺
- 1: 配料
 - 2: 数冲
 - 3: 去毛刺
 - 4: 折弯
 - 5: 待焊

>2000-4000	±2	±0.8	△							涂装		 单位: mm
>1000-2000	±1.2	±0.5	△							产品名称	微型热风机装配	
>400-1000	±0.8	±0.3	△							产品编号	XXXXXXXXXXXX	1
>120-400	±0.5	±0.2	标记	处数	更改文件号	更改签字	更改日期	备注		材料		版本
>30-120	±0.3	±0.15			签字	日期		签字	日期			A
>6-30	±0.2	±0.1	设计		杨洪涛	2021/9/15		审核				
>3-6	±0.1	±0.05	校对					工艺				
0.5-3	±0.1	±0.05	标准化					批准				
未标注尺寸公差范围	中级	精级	日期									
苏州贝雷克机械设备有限公司											第 1 页	共 1 页